



## Роторные дробилки с вертикальным валом **Sandvik CV215-218**

Исходный материал подается в дробилку через шестигранный загрузочный бункер с каменной футеровкой. Поступление материала в ротор регулируется дроссельной заслонкой с гидравлическим приводом. Под действием силы тяжести материал падает в питающую трубу и из нее попадает в ротор Hurricane®. Ротор Hurricane® с каменной футеровкой придает ускорение материалу. Как правило, под действием центробежной силы этот материал ускоряется до 45-62 м/с. Футеровка дробильной камеры выполнена в виде слоя слежавшегося материала, о который ударяется материал, набравший большую энергию. При столкновении на высокой скорости происходит самодробление загружаемого материала в результате удара, истирания и разрушения по слабым точкам спайности.

Основная задача ротора Hurricane® заключается в ускорении загружаемого материала до необходимой скорости и подачи этого материала в футерованную камеру дробления. При этом, процесс дробления начинается уже в роторе, проходя через который материал подвергается воздействию многочисленных сил, которые инициируют три типа разрушающих действий, перечисленных ранее. Спроектированная при помощи компьютера геометрия камеры дробления роторной дробилки с вертикальным валом способствует повышению эффективности процесса дробления внутри камеры в сочетании с запатентованной системой двойного потока Bi-Flow®.

Прохождение материала от загрузочного бункера до разгрузочного лотка регулируется с помощью имеющихся внутри дробилки карманов с каменной футеровкой. Эта конструктивная особенность уменьшает количество точек соприкосновения внутри дробилки, значительно снижая тем самым степень износа ее комплектующих.

**ООО «ХофТек»**

125040, Россия, Москва  
ул. Нижняя, д. 14, стр. 1

тел.: +7 (495) 933-97-38  
факс: +7 (495) 933-97-40

e-mail: [hoftec@hoftec.ru](mailto:hoftec@hoftec.ru)  
[www.hoftec.ru](http://www.hoftec.ru)

**Роторные дробилки  
CV215-218**

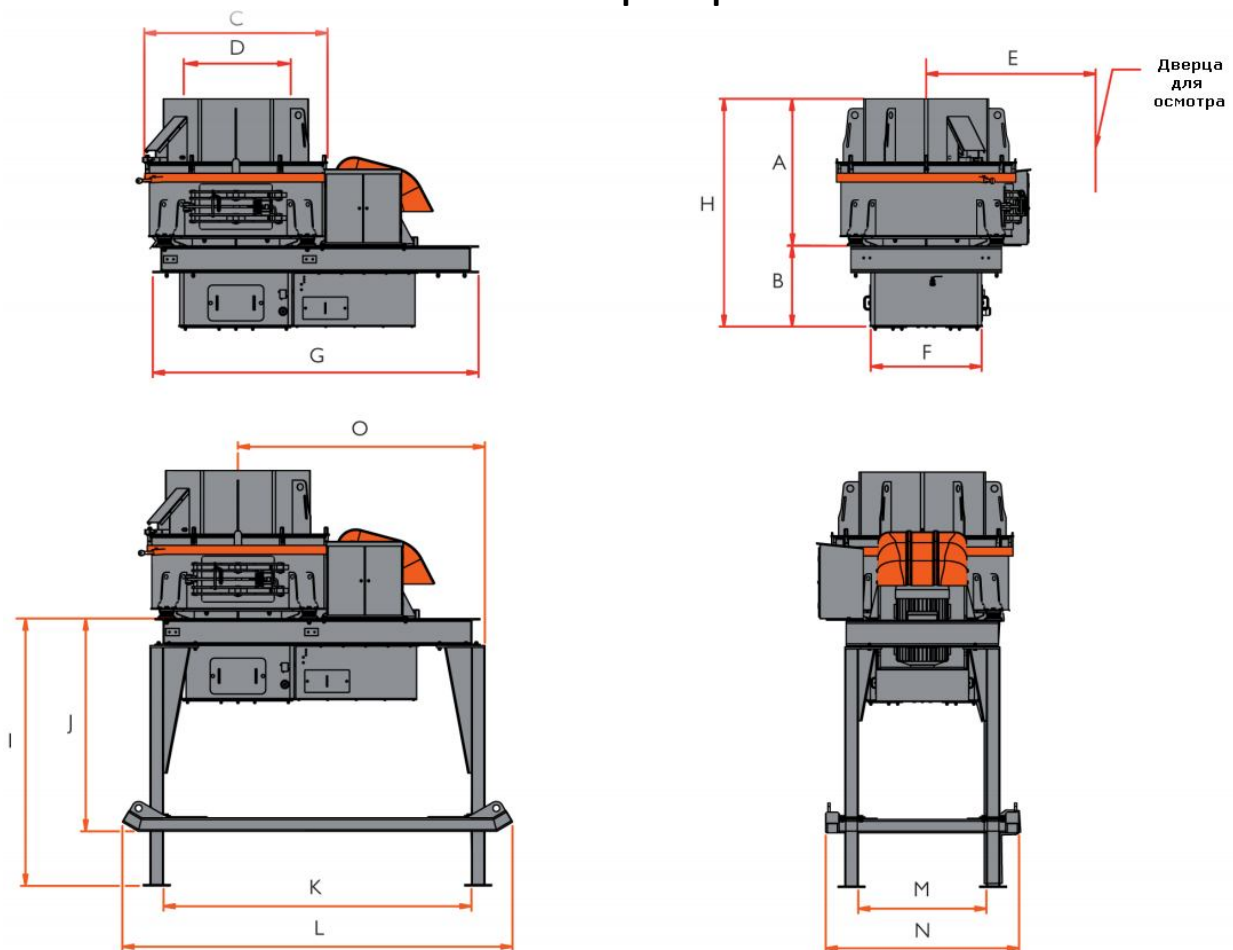
**Технические характеристики**

Размеры в мм (дюймах)	CV215	CV216	CV217	CV218
A	1212 (47 3/4")	1648 (64 7/8")	1648 (64 7/8")	2130 (83 7/8")
B	790 (31 1/8")	905 (35 5/8")	905 (35 5/8")	931 (36 5/8")
C	1730 (68 1/8")	2040 (80 3/8")	2040 (80 3/8")	2444 (96 1/4")
D по параллельным граням	902 (35 1/2")	1016 (40)	1016 (40)	1216 (47 7/8")
E	1840 (72 3/8")	1912 (75 1/4")	1912 (75 1/4")	2090 (82 1/4")
F	1070 (42 1/8")	1250 (49 1/4")	1250 (49 1/4")	1420 (56)
G	3166 (124 5/8")	3626 (142 3/4")	3626 (142 3/4")	3750 (147 5/8")
H	2002 (78 7/8")	2553 (100 1/2")	2553 (100 1/2")	3061 (120 1/2")
I	2231 (87 7/8")	2970 (117)	2970 (117)	3076 (121 1/8")
J	2362 (93)	2362 (93)	2362 (93)	2480 (97 5/8")
K	2978 (117 1/4")	3438 (135 3/8")	3438 (135 3/8")	3562 (140 1/4")
L	4355 (171 1/2")	4352 (171 3/8")	4352 (171 3/8")	4355 (171 1/2")
M	1170 (46)	1430 (56 1/4")	1430 (56 1/4")	1480 (58 1/4")
N	2158 (85)	2158 (85)	2158 (85)	2228 (87 3/4")
O	2427 (95 1/2")	2757 (108 1/2")	2757 (108 1/2")	2806 (110 1/2")
Вес, кг	6000	9500	9500	11776
Мак.размер куска на входе, мм	40 (1 5/8")	50 (2")	50 (2")	55 (2 3/16")
Производительность (до)	10-50 т/ч	51-121 т/ч	122-192 т/ч	193-250 т/ч
Частота вращения ротора об/мин (60 Гц)	1568-2101 (1576-2112)	1381 – 1982 (1388-1980)	1391-1973 (1487-1965)	1401-1677 (1408-1666)